

**Zenturo®**  
Source  
d'inspiration

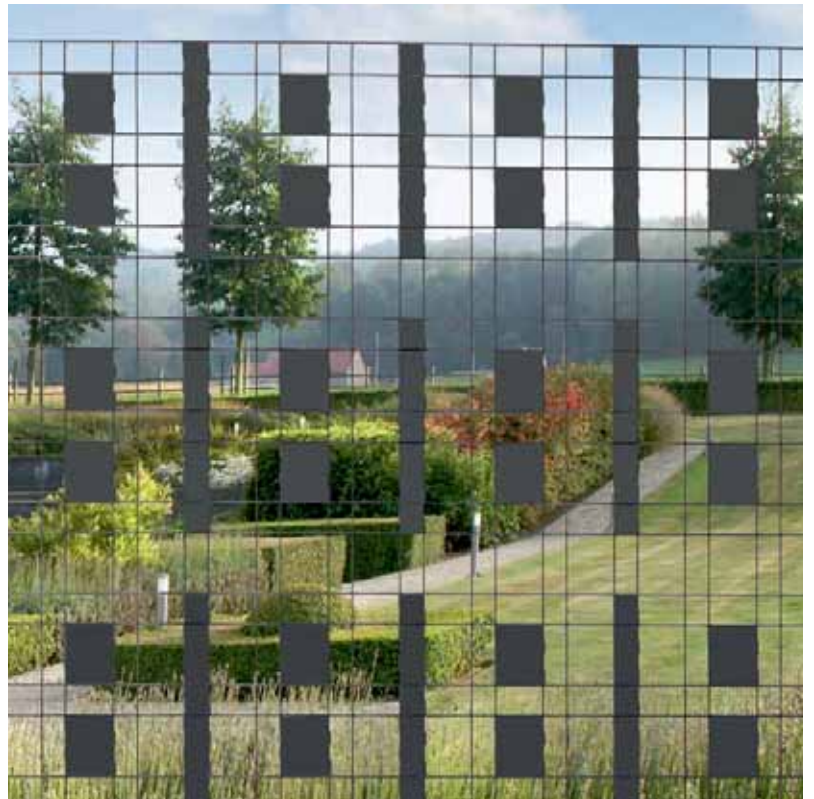

**B BETA FENCE**

# Zenturo®



# personnalisation et originalité

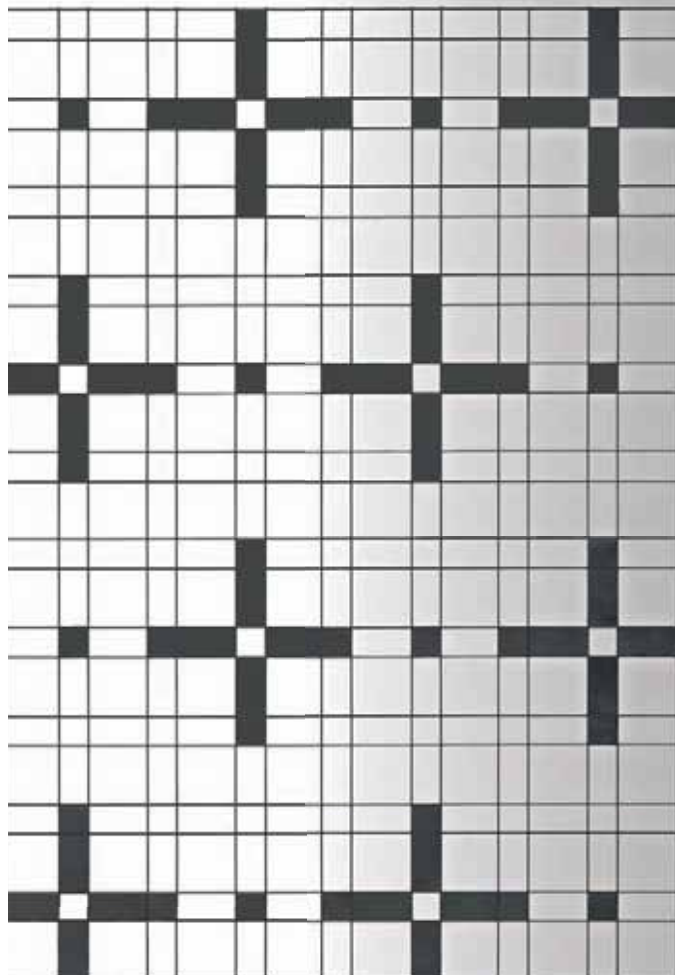

Cher lecteur,

Votre jardin est une source de plaisir, un endroit apaisant où il fait bon se ressourcer et se détendre en famille.

Votre souhait de délimiter discrètement cet oasis de tranquillité est parfaitement légitime. Vous recherchez une solution répondant parfaitement à vos aspirations en matière d'intimité et de protection. L'élégance et le souci du moindre détail sont également des critères de choix. Zenturo a été conçu pour répondre à toutes ces attentes et vous offre en plus la possibilité de devenir l'architecte de votre projet.

Zenturo est un concept de clôture unique et original, créé par Betafence, qui offre de nouveaux atouts extrêmement convaincants. Zenturo dispose d'un design innovatif et universel. Le système Zenturo s'installe très facilement et correspond à de multiples applications : clôture élégante, panneau décoratif, création originale pour le jardin. L'atout absolu réside dans son design unique et ses multiples possibilités de configurations. Les panneaux Zenturo se personnalisent grâce à différents accessoires : pixels Zenturo, Flexo strips et Perfo strips. Ils deviennent un élément décoratif de votre jardin lorsqu'ils sont installés de façon isolée.

Laissez-vous donc inspirer par les nombreuses applications que vous propose ce petit livret, et découvrez avec quelle facilité et rapidité vous pourrez créer un environnement à votre image que beaucoup vous envieront.

**Nous vous invitons à un voyage créatif !**

L'équipe Betafence

# Zenturo®

## mise en œuvre universelle



Pixels Zenturo



Flexo strips Zenturo

La force de Zenturo réside dans sa polyvalence.

Le panneau peut en effet être utilisé à diverses fins et dans le cadre de différentes configurations.



Paroi remplie Zenturo



Perfo strips Zenturo



## • Clôture design aux lignes épurées

Zenturo est un panneau soudé à partir de fils galvanisés ronds. Grâce à la combinaison de différentes mailles et de la présence de doubles fils horizontaux alternés, il confère un caractère unique à votre jardin.

## • Solution d'intimité

Vous souhaitez utiliser les produits Zenturo pour protéger votre intimité, sans pour autant perdre de vue l'aspect esthétique ? C'est possible ! Chaque panneau Zenturo peut être complété de pixels, de bandes plastiques (Flexo strips Zenturo) ou de lisses perforées en acier inoxydable (Perfo strips Zenturo).

## • Création unique et personnelle

Zenturo offre d'innombrables possibilités de personnalisation. Les pixels Zenturo, Flexo strips et Perfo strips vous permettent des créations et combinaisons à l'infini. Faites preuve de créativité et concevez un décor Zenturo absolument unique et personnalisé.

## • Panneau décoratif de jardin

Les plantes grimpantes offrent une floraison exubérante également mise en valeur avec Zenturo. Utilisé comme support de plantes, adossé à un mur (en combinaison avec les fixations Panofix®) ou indépendant, Zenturo est une structure solide et décorative pour vos plantes.

## • Mur décoratif

Les panneaux Zenturo peuvent aussi être installés comme une double paroi, remplie de galets, d'écorces, de branchages... Votre clôture ou décoration de jardin se muera ainsi en un élément décoratif particulièrement attractif et original.

# Zenturo® 'pur' pour un jardin design aux lignes épurées

Le design universel du panneau de jardin Zenturo est particulièrement sobre et élégant de par les différentes mailles qui le composent. Zenturo s'accorde ainsi parfaitement aux styles architecturaux modernes et contemporains.

**CONSEIL** *Vous pourrez toujours personnaliser votre clôture Zenturo par la suite en profitant de tous les accessoires disponibles.*



## Pixels Zenturo® pour un jardin strictement personnel

Vous recherchez l'originalité ! Jouez avec les Pixels Zenturo que vous cliquez au gré de vos envies dans votre panneau. Réalisez vos propres motifs, textes, pour une clôture très personnalisée.

**CONSEIL** *Les pixels Zenturo sont disponibles en vert et gris anthracite, de trois différentes tailles, permettant ainsi des variations à l'infini.*



## Flexo strips Zenturo® pour un coin privilégié dans votre jardin

Vous voulez pouvoir vous plonger dans la lecture en toute tranquillité, tout en bénéficiant d'une vue dégagée sur votre entourage ? Les Flexo strips Zenturo vous permettent de créer des claustras élégants à installer n'importe où dans votre jardin.

**CONSEIL** Tissez les Flexo strips Zenturo horizontalement et verticalement à travers le treillis pour un résultat aussi surprenant qu'attractif.

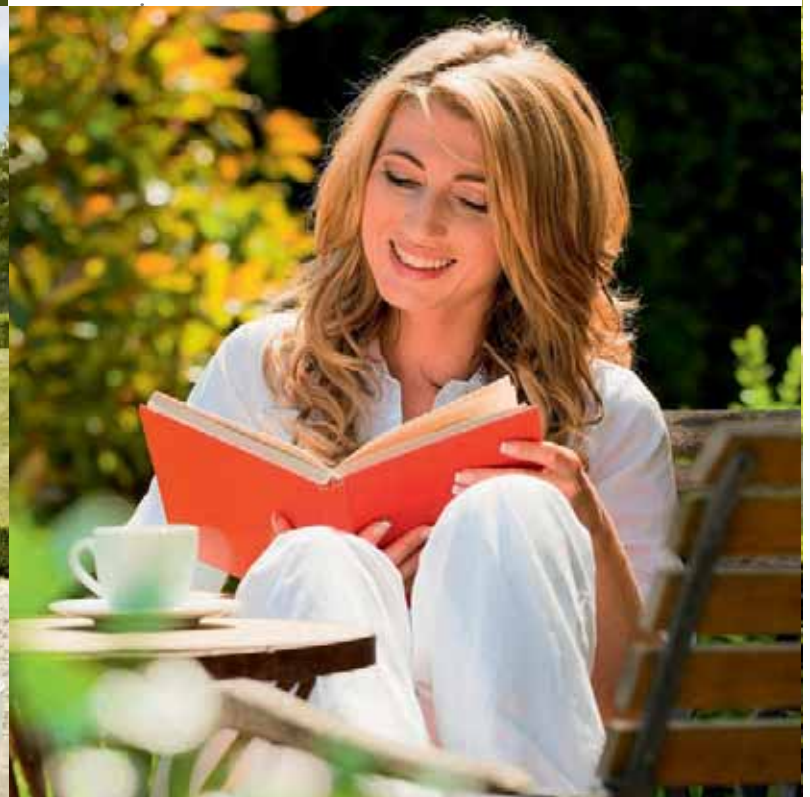



## Flexo strips Zenturo® pour un jardin où il fait bon vivre en famille

En tissant les Flexo strips Zenturo, vous créez un décor aux allures exclusives et au design particulièrement contemporain. Une solution parfaite pour délimiter un petit coin bien à vous dans votre jardin.

**CONSEIL** Utilisez des poteaux de diamètres adaptés si votre panneau Zenturo est totalement occulté avec les Flexo strips Zenturo (se reporter au manuel de pose).



## Perfo strips Zenturo® pour un jardin aussi accueillant qu'élégant

Les lisses perforées en acier inoxydable soulignent élégamment vos panneaux Zenturo et votre jardin. Il suffit de les glisser verticalement entre les doubles fils horizontaux alternés des panneaux.

**CONSEIL** *Combinées avec de grosses écorces ou des galets, les Perfo strips Zenturo offrent un résultat extrêmement original et attractif.*

**Instructions détaillées pour utiliser le panneau Zenturo en tant que paroi remplie, voir p. 25**



## Le mariage de Zenturo® et de la végétation pour une clôture verte

Une idée sensationnelle pour les amateurs de nature à l'état pur. Le panneau Zenturo est en effet le «support» idéal pour la végétation. Vous réaliserez ainsi une paroi verte et naturelle.

**CONSEIL** *La vigne, les rosiers, le lierre... autant d'éléments végétaux décoratifs qui prospèrent à merveille sur la trame solide du panneau Zenturo. En cas de panneaux intégralement couverts de végétation, il est recommandé d'opter pour des poteaux avec diamètre plus important.*



## Associez Zenturo® et des galets pour un jardin au design unique

Créez une colonne originale de galets en utilisant les panneaux Zenturo comme une double paroi et en la garnissant de galets. De cette manière, vous obtenez un splendide élément décoratif.

**CONSEIL** Pour un garnissage harmonieux, mélangez des galets de petite et de grande taille.  
*Instructions détaillées pour utiliser le panneau Zenturo en tant que paroi remplie, voir p. 25*

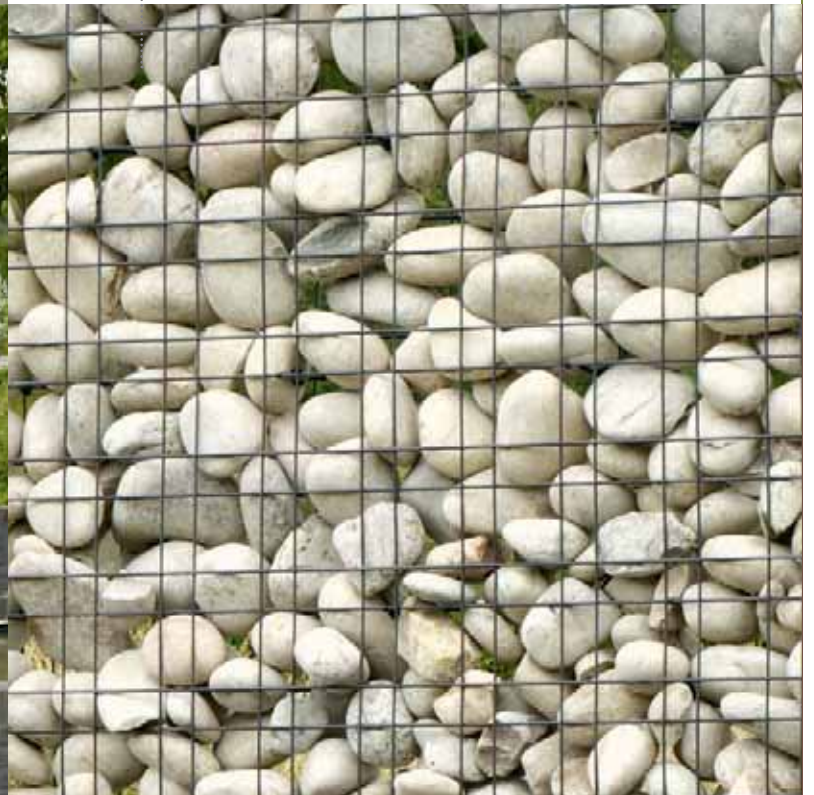



À la recherche d'une façon esthétique et pratique pour soustraire des regards votre matériel de jardin, le potager ou le tas de compost ? Remplissez la double paroi constituée de panneaux Zenturo avec des écorces et créez un écran aussi attractif que naturel.

**CONSEIL** Les écorces sont disponibles dans la plupart des magasins spécialisés pour le jardinage. Si vous optez pour des écorces plus fines, combinez-les avec des Perfo strips Zenturo. *Instructions détaillées pour utiliser le panneau Zenturo en tant que paroi remplie, voir p. 25*

L'union des panneaux Zenturo® et d'un décor d'écorces pour un jardin fonctionnel





Les teintes foncées des pierres de lave créent un superbe contraste avec la verdure de votre jardin. En combinaison avec une double paroi Zenturo, vous ajoutez un élément sobre mais très moderne à votre jardin.

**CONSEIL** *Le gris anthracite du panneau Zenturo se marie parfaitement avec la couleur des pierres de lave.*

*Instructions détaillées pour utiliser le panneau Zenturo en tant que paroi remplie, voir p. 25*

**Zenturo® combiné aux  
pierres de lave pour un  
jardin chaleureux**



# Installez votre système **Zenturo**<sup>®</sup>

**Poteau Bekaclip<sup>®</sup>  
avec colliers Bekafor<sup>®</sup>**

Le panneau Zenturo<sup>®</sup> s'installe très simplement grâce aux deux différents types de poteaux compatibles. Le poteau Bekaclip<sup>®</sup> et ses colliers ou le poteau Bekafor<sup>®</sup> Click et ses clips prémontés.

# Zenturo® avec poteau Bekafor® Click ou Bekaclick® : une combinaison gagnante...

## Solide

Poteaux et fixations d'une solidité à toute épreuve.

## Durable

Les poteaux font l'objet d'une galvanisation interne et externe et sont revêtus d'une couche de finition polyester de qualité supérieure. Un revêtement polyamide résistant aux rayons UV est utilisé pour les clips et colliers de fixation. Notre sérieux et la qualité de nos produits nous permettent d'offrir une garantie de 10 ans sur le système complet !

## Facilité d'entretien

Panneaux et poteaux n'exigent aucun entretien, ou réglage dans le temps.



Poteau Bekafor® Click équipé  
de clips de fixation prémontés

## Unique et pratique !

Les poteaux Bekafor® Click constituent un nouveau système absolument unique grâce à des clips de fixation prémontés en usine. Le rêve pour qui adore travailler vite et bien. Fixer, cliquer et le tour est joué !

Les poteaux de forme semi-ovale sont solides et sont disponibles de série en vert ou en gris anthracite. Les clips de fixation prémontés sont teintés dans la masse et ne peuvent pas être retirés. Chaque poteau est doté d'un capuchon esthétique, en matière plastique, de la couleur du poteau. Des platines en aluminium sont disponibles pour une installation sur un muret ou une surface bétonnée.



# Installez **Zenturo**<sup>®</sup> comme une simple clôture



Zenturo est installé  
selon le principe de la  
pose à l'avancement  
(panneau/poteau/panneau).

# Installation de la clôture Zenturo sur des poteaux à sceller

## ÉTAPE 1

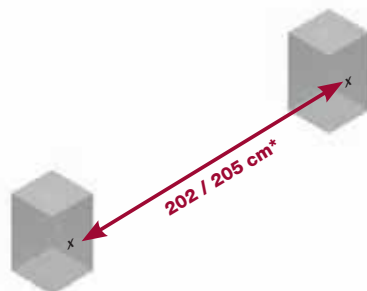

\* entraxe des trous : 202 cm en utilisant de poteaux Bekaclip®, 205 cm en utilisant de poteaux Bekafor® Click.

## ÉTAPE 3

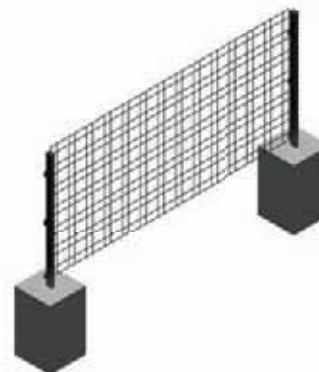

## ÉTAPE 2

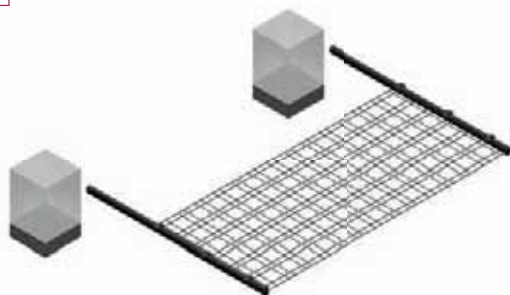

## ÉTAPE 4

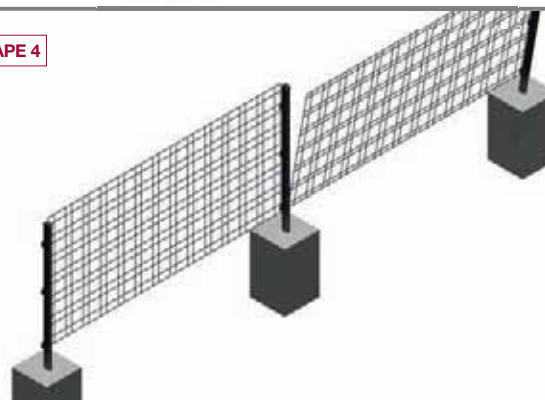

## ÉTAPE 1

### Préparez les trous

Creusez des trous de 30 x 30 cm sur 50 cm de profondeur.

## ÉTAPE 2

### Fixez les poteaux au panneau

Couchez un panneau Zenturo® sur le sol. Fixez deux poteaux de part et d'autre du panneau.  
Versez 10 cm de béton dans les deux premiers trous.

## ÉTAPE 3

### Installez le panneau

Placez le panneau avec les deux poteaux. Coulez du béton autour des 2 poteaux et tassez. Positionnez vos poteaux à la bonne hauteur grâce à un niveau ou une corde.

## ÉTAPE 4

### Installez le panneau suivant

Fixez le deuxième panneau au troisième poteau.  
Positionnez le poteau dans le trou suivant et coulez du béton. Fixez le panneau au deuxième poteau. Placez les panneaux suivants de la même manière.

## Installation de la clôture Zenturo avec des poteaux sur platine

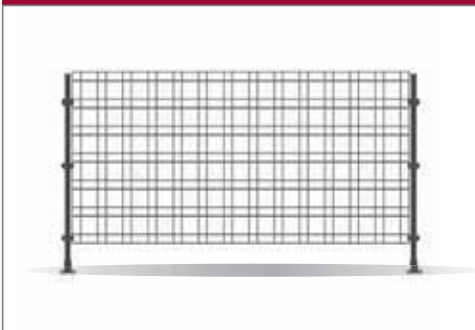

L'installation sur des platines est possible pour les hauteurs de panneau allant de 65, 95 et 125 cm.



Poteau Bekaclip®



Poteau Bekafor® Click

## Installation spécifique de la clôture Zenturo en pente

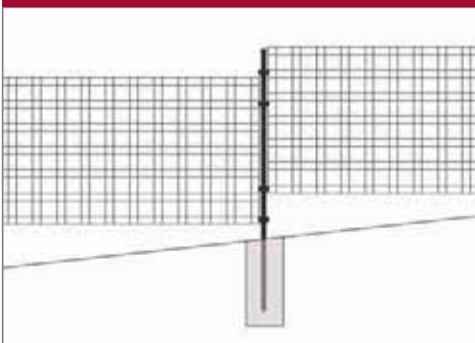

Lorsque vous posez la clôture Zenturo sur un terrain en pente, la longueur du poteau doit toujours correspondre à la hauteur du panneau + 70/80 cm.

Prévoyez des colliers supplémentaires si vous utilisez des poteaux Bekaclip®. Prévoyez des clips supplémentaires pour les hauteurs de panneau de 125 et 170 cm avec les poteaux Bekafor® Click.

## Installation de la clôture Zenturo en angle



Installation en angle ? Aucun problème. Prévoyez des clips d'angles si vous utilisez des poteaux Bekaclip® (sauf angles à 90°). Aucun accessoire n'est par contre nécessaire pour les poteaux Bekafor® Click.



Poteau Bekaclip®



Poteau Bekafor® Click

# Installez **Zenturo**<sup>®</sup> en tant que mur décoratif



Lors de l'installation de la clôture Zenturo en tant que mur décoratif, vous devez tenir compte de quelques mesures de sécurité. L'ajout du remplissage exige en effet une approche légèrement différente.

>>>

# 1/ Installez les panneaux Zenturo avec les poteaux Bekaclip ø 60 mm

## ÉTAPE 1

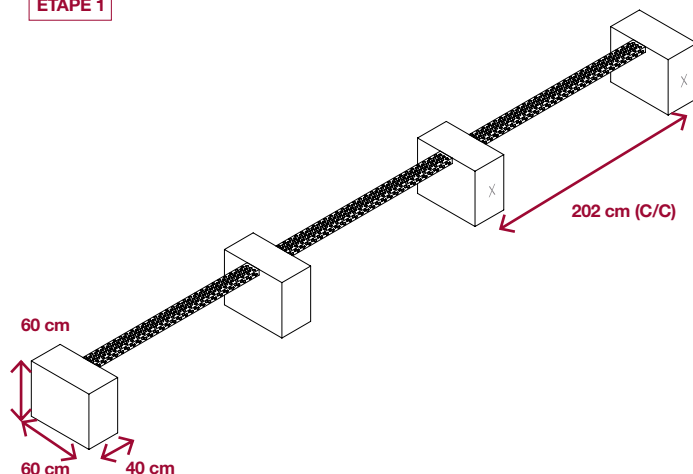

## ÉTAPE 2

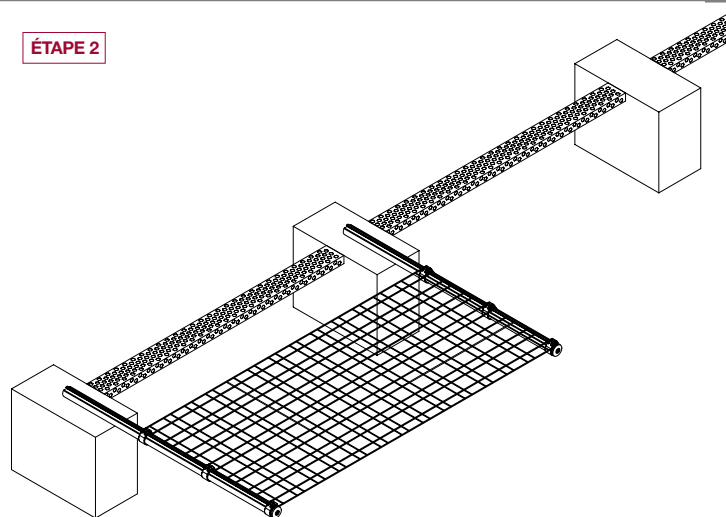

## ÉTAPE 1

### Creusez les trous

Creusez des trous de minimum 40 x 60 cm et d'une profondeur de 60 cm avec un écartement de 202 cm (entraxe). Prévoyez une tranchée d'une profondeur minimale de 5 cm entre les trous. La largeur de la tranchée doit être au minimum égale à la distance qui sera prévue ultérieurement entre les panneaux. Comblez déjà la tranchée de béton, de gravier, de granulats de gravats, de sable stabilisé, de pavés, d'anciennes dalles,...

## ÉTAPE 2

### Fixez le panneau 1

Posez le premier panneau sur le sol. Fixez un poteau de part et d'autre du panneau. Prévoyez un nombre suffisant de colliers pour la fixation du panneau au poteau (1 collier tous les 30 cm). Versez un peu de béton (10 cm) dans les deux premiers trous et posez-y le panneau et les poteaux.

**CONSEIL** Prévoyez la distance la plus petite possible entre la partie inférieure du panneau et le sol.

Utilisez exclusivement des poteaux de type Bekaclip® de diamètre de 60 mm ainsi que les colliers de fixation Bekafor® correspondants.

**NE REMPLISSEZ JAMAIS AU DELÀ DE LA HAUTEUR MAXIMALE DU PANNEAU (200 CM) !**

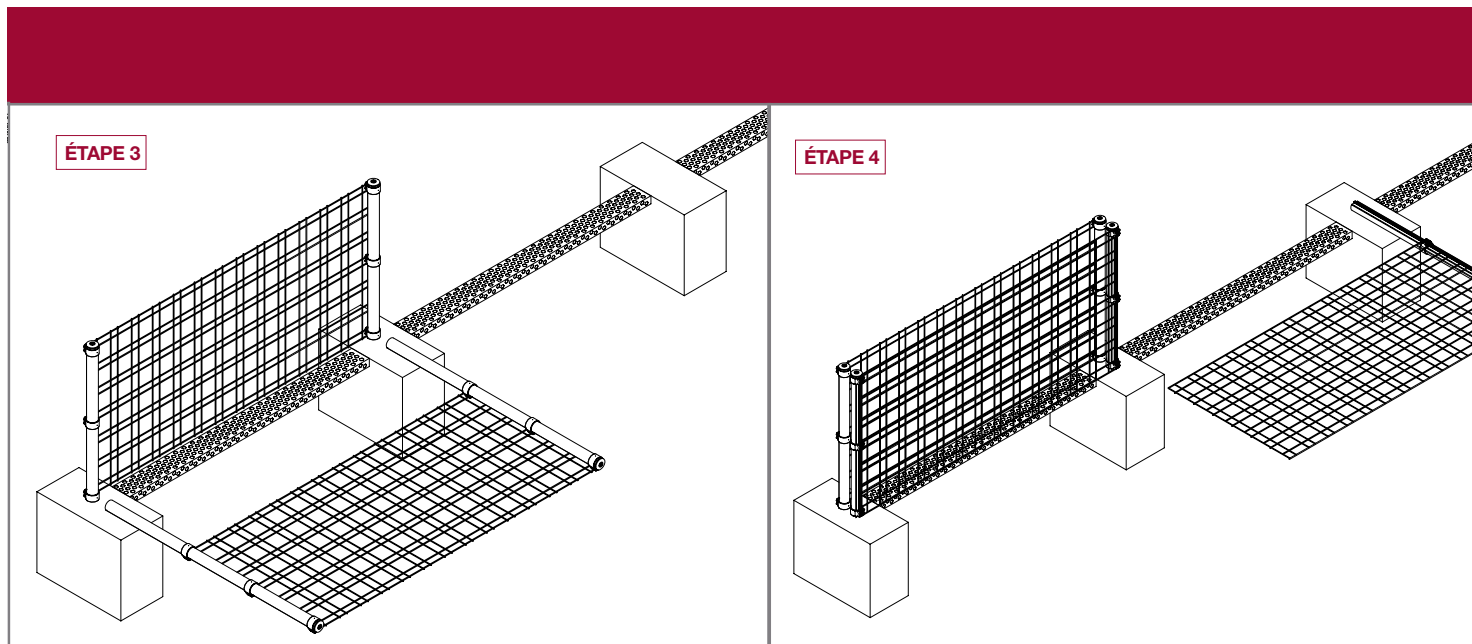

#### ÉTAPE 3

### Fixez le panneau 2

Fixez le panneau positionné derrière le premier à deux nouveaux poteaux en procédant de la même façon que pour l'étape 2 et posez-le dans les trous. Vous déterminez vous-même l'écartement entre les panneaux en fonction du remplissage choisi. Versez ensuite du béton sec autour des poteaux dans les deux trous et tassez-le fermement. Réglez l'ensemble si nécessaire. Comblez les trous et/ou la tranchée jusqu'à ce qu'ils soient remplis à la même hauteur.

#### ÉTAPE 4

### Fixez les panneaux suivants

Fixez le panneau suivant à un poteau. Placez le panneau et le poteau dans le troisième trou et fixez le panneau au poteau du panneau précédent. Poursuivez de même pour les panneaux suivants.

**Posez toujours votre mur décoratif sur des poteaux à sceller dans le sol et jamais sur des platines ! La longueur du poteau doit être égale à la hauteur du panneau Zenturo® utilisé + minimum 50 cm.**

*La responsabilité de Betafence est limitée aux dégâts pour lesquels la société Betafence peut être considérée comme étant responsable en vertu de dispositions légales contraignantes. Les dégâts indirects (dont les dégâts consécutifs) et/ou les dommages immatériels sont exclus. Betafence n'est pas responsable pour un quelconque dommage causé pendant ou suite à l'installation, ni pour un quelconque dommage découlant d'une installation incorrecte ou incomplète. Ces produits s'accompagnent d'un manuel d'installation qui est également disponible sur [www.betafence.com](http://www.betafence.com) et <http://safety.zenturo.net>. Ces instructions doivent être scrupuleusement respectées. Si vous ne disposez pas des compétences requises pour procéder à cette installation, nous vous recommandons de faire appel à un professionnel.*

## 2/ Comment remplir votre mur Zenturo®

ÉTAPE 1



ÉTAPE 1

### Prévoyez des tiges pour consolider le système

- > Reliez toujours 2 panneaux voisins au moyen de tige de consolidation. Pour cela, coupez un morceau de fil galvanisé (diamètre min. de 3,00 mm) de la longueur souhaitée et prévoyez une boucle aux deux extrémités (voir photo).
- > Utilisez ces tiges pour garantir un écartement égal entre 2 panneaux. Procédez comme suit :
  - prévoyez une première rangée de tiges en bas du panneau
  - posez une 2<sup>e</sup> rangée de tiges et comblez les panneaux jusqu'à un niveau situé juste au-dessous de cette 2<sup>e</sup> rangée de tiges
  - prévoyez une troisième rangée de tiges et comblez jusqu'à un niveau situé juste au-dessous de cette 3<sup>e</sup> rangée de tiges
  - poursuivez de même jusqu'à ce que le panneau soit totalement rempli. Ne manquez pas de prévoir une dernière rangée de tiges au sommet des panneaux.

L'écartement entre les tiges, tant verticalement qu'horizontalement, est de 50 cm pour un garnissage à base d'écorces, et de 30 cm pour les autres matériaux de garnissage.

**CONSEIL** Accrochez toujours les tiges au niveau des soudures des panneaux afin qu'ils ne puissent pas se décaler !

**Vous trouverez également ce manuel d'installation sur [www.betafence.com](http://www.betafence.com) et <http://zenturo.safety.net> .....**

ÉTAPE 2

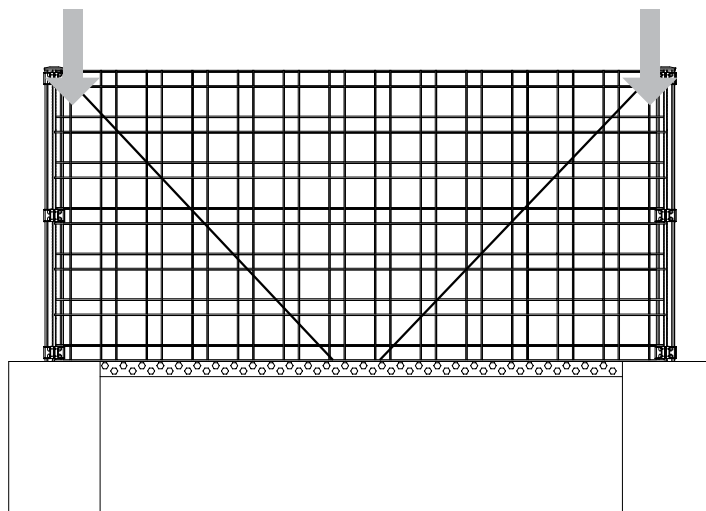

ÉTAPE 2

## Comblez le vide entre les 2 panneaux

Après avoir posé les tiges et attendu jusqu'au parfait durcissement du béton, vous pouvez entamer le remplissage du vide entre les 2 panneaux.

**Optez pour un remplissage dont les morceaux sont d'une taille supérieure à la plus grande maille du panneau (100 x 100 mm) :**

- votre remplissage doit être à l'épreuve du gel : galets / pierres calcaires dures / pierres de lave / briques / béton concassé / verre / ...
- autres matériaux naturels : bûches / rondin de bois / coquilles de noix de coco / bambou / ...

**Si vous optez pour une garniture d'une taille inférieure au plus grand maillage (par exemple des écorces) :**

- obturez les plus grandes mailles (100 x 100 mm) au moyen d'éléments Zenturo (pixels Zenturo, strips Flexo ou strips Perfo) ou
- fixez du grillage Casanet® sur la face intérieure des panneaux.

**CONSEIL** Remplissez la paroi Zenturo® de produits d'élagage : rameaux, branches et souches sciées qui constituent une splendide paroi naturelle !

**CONSEIL** Commencez le remplissage aux deux extrémités du panneau, il glissera naturellement vers le milieu.

.....> Ces instructions doivent être scrupuleusement respectées dans le cadre de l'installation d'un mur rempli constitué de panneaux Zenturo®.



# Données techniques

## Panneau Zenturo®

- Fils ronds soudés
- Fil galvanisé, couche d'adhérence et revêtement polyester
- Diamètres des fils :
  - vertical : 4,15 mm
  - horizontal : 5,00 mm
- Mailles de **100x100 / 100x50 / 50x50 mm**
- Doubles fils horizontaux alternés
- Largeur du panneau : 2005 mm
- Coloris : vert RAL 6005, gris anthracite BF7016M

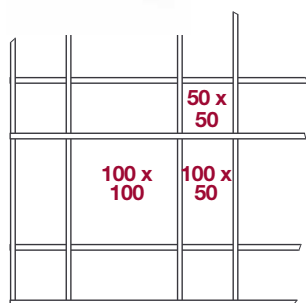
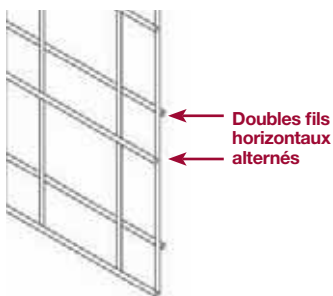

**Mailles**

### Largeur des panneaux

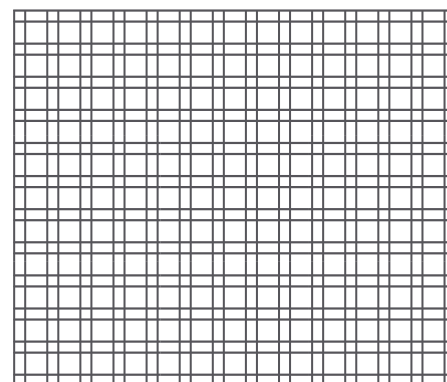

2005 mm

### Hauteurs des panneaux

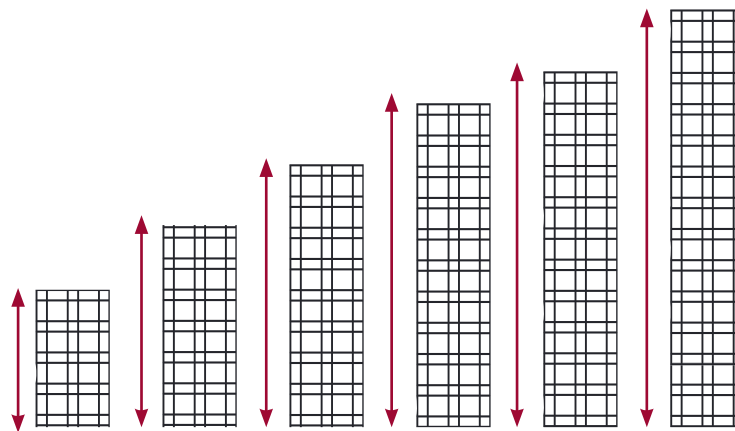

655 mm

955 mm

1255 mm

1555 mm

1705 mm

2005 mm

## Systèmes de poteau



**Poteau Bekafor® Click**

Le panneau Zenturo peut être combiné avec le poteau Bekafor® Click avec clips de fixation prémontés ou avec le poteau Bekaclip® avec les colliers Bekafor®.



**Poteau Bekaclip®**





hauteur panneau	largeur panneau	INSTALLATION À SCELLER		INSTALLATION SUR PLATINE	
		Longueur poteau Bekaclip	Longueur poteau Bekafor Click	Longueur poteau Bekaclip	Longueur poteau Bekafor Click
655 mm	2005 mm	1100 mm	1100 mm	700 mm	700 mm
955 mm	2005 mm	1500 mm	1500 mm	1100 mm	1100 mm
1255 mm	2005 mm	1700 mm	1700 mm	1300 mm	1300 mm
1555 mm	2005 mm	2000 mm	2000 mm		
1705 mm	2005 mm	2300 mm	2300 mm		
2005 mm	2005 mm	2500 mm	2500 mm		

Coloris disponibles ■ Vert RAL 6005 ■ Gris anthracite BF7016M

# Accessoires

## pour personnaliser les panneaux Zenturo®.

### Pixels Zenturo®

- Matériau : polypropylène
- Dimensions : **100x100 / 100x50 / 50x50 mm**
- Finition : teinté dans la masse, finition mat
- Conditionnés sous blister transparent
- Nombre de pixels par blister :
  - pixel 100x100 mm : 20 pixels / blister
  - pixel 100x50 mm : 30 pixels / blister
  - pixel 50x50 mm : 40 pixels / blister
- Coloris :  Vert  Gris anthracite



## Flexo strips Zenturo®



- Bande en matière plastique flexible, livrée en rouleau
- À tisser horizontalement et/ou verticalement dans le panneau
- Matériau : polyéthylène
- Dimensions :
  - largeur de bande de 44 mm (pour mailles de 50 mm)
  - largeur de bande de 94 mm (pour mailles de 100 mm)
- Longueur du rouleau : 50 m à couper à longueur. Un lien est à prévoir pour fixer la bande au panneau.
- Coloris :  Vert  
 Gris anthracite

## Perfo strips Zenturo®

- Bande perforée en acier inoxydable
- À monter verticalement dans le panneau. Les extrémités des bandes se fixent au moyen d'une attache.
- Matériau : acier inoxydable 304
- Épaisseur de tôle : 0,50 mm

- Perforation  $\varnothing$  7 mm
- Couleur : acier inoxydable
- Dimensions :
  - largeur de bande de 44 mm (pour mailles de 50 mm)
  - largeur de bande de 94 mm (pour mailles de 100 mm)

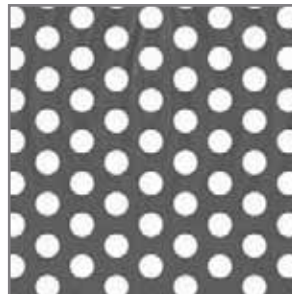

$\varnothing$  7 mm

largeur	longueur	bandes/paquet*
44 mm	1700 mm	14
44 mm	2000 mm	14
94 mm	1700 mm	13
94 mm	2000 mm	13

(\* = le nombre de mailles verticales de 50 & 100 mm)